

2025J.D.B.A. 全日本総合選手権 大会結果

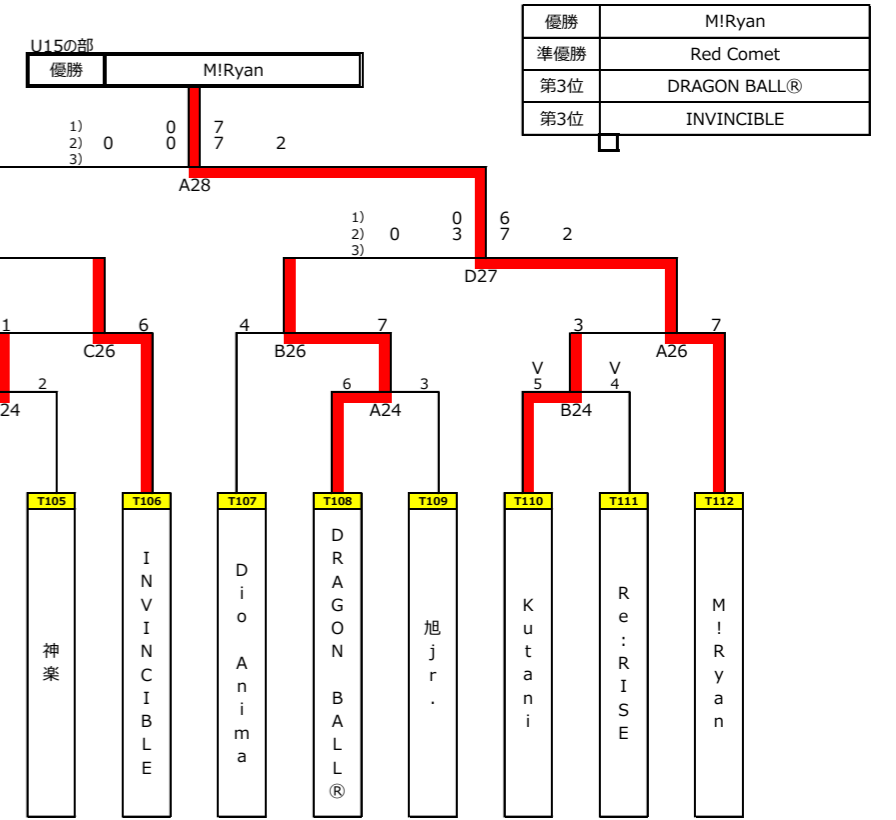
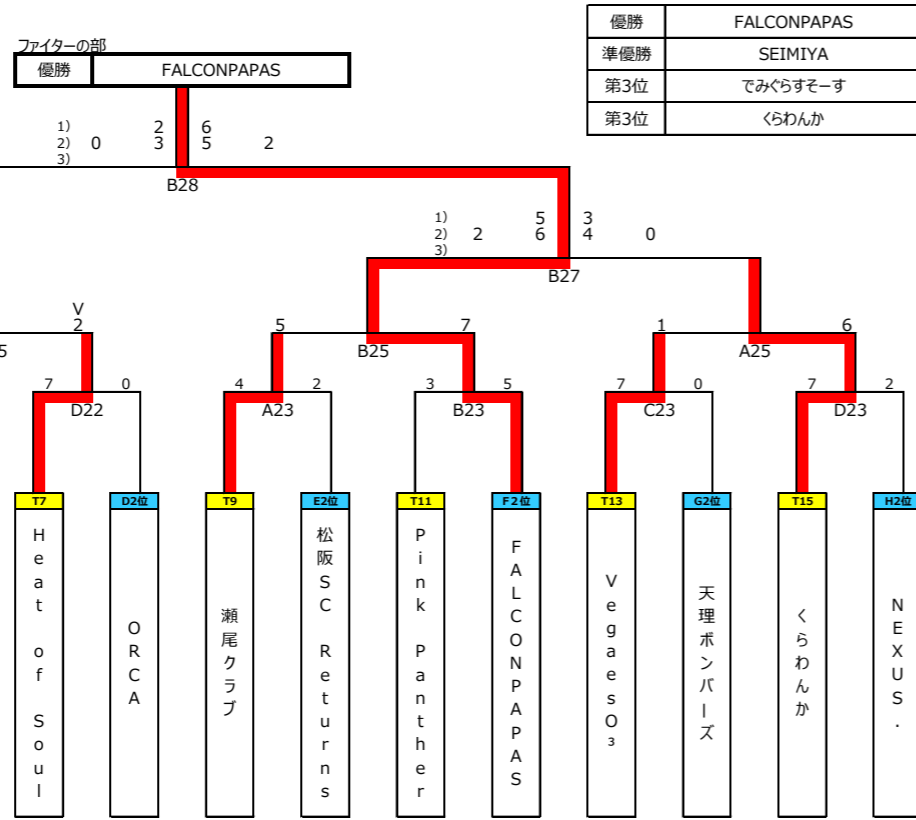

A	リーグ チーム名 (ファイター)	1	2	3	4	勝ち点	自内野	相内野	順位
1	BESTIA		2 - 5	7 - 4	0 - 7	2	9	16	4
2	でみぐらすそーす	5 - 2		5 - 6	6 - 3	4	16	11	1
3	達磨	4 - 7	6 - 5		5 - 1	4	15	13	2
4	杉っ子ファイターズ	7 - 0	3 - 6	1 - 5		2	11	11	3

E	リーグ チーム名 (ファイター)	17	18	19	20	勝ち点	自内野	相内野	順位
17	旭		0 - 8	2 - 7	6 - 6	1	8	21	4
18	VegaesO3	8 - 0		5 - 4	6 - 2	6	19	6	1
19	松阪SC Returns	7 - 2	4 - 5		7 - 6	4	18	13	2
20	広島estimado	6 - 6	2 - 6	6 - 7		1	14	19	3

I	リーグ チーム名 (U15)	33	34	35	36	勝ち点	自内野	相内野	順位
33	Polar☆Stars		6 - 4	7 - 1	2 - 6	4	15	11	2
34	BigBlue	4 - 6		4 - 3	5 - 6	2	13	15	3
35	Rush	1 - 7	3 - 4		4 - 6	0	8	17	4
36	M!Ryan	6 - 2	6 - 5	6 - 4		6	18	11	1

L	リーグ チーム名 (U15)	45	46	47	48	勝ち点	自内野	相内野	順位
45	Rookies		3 - 6	1 - 6	7 - 4	2	11	16	3
46	Dio Anima	6 - 3		7 - 0	6 - 5	6	19	8	1
47	旭jr.	6 - 1	0 - 7		6 - 0	4	12	8	2
48	Barca	4 - 7	5 - 6	0 - 6		0	9	19	4

B	リーグ チーム名 (ファイター)	5	6	7	8	勝ち点	自内野	相内野	順位
5	Heat of Soul		5 - 5	5 - 4	7 - 1	5	17	10	1
6	山口D.B.C.	5 - 5		4 - 6	6 - 3	3	15	14	2
7	knot	4 - 5	6 - 4		3 - 7	2	13	16	3
8	フロイデ	1 - 7	3 - 6	7 - 3		2	11	16	4

F	リーグ チーム名 (ファイター)	21	22	23	24	勝ち点	自内野	相内野	順位
21	KKS Dreams		3 - 4	1 - 5	3 - 5	0	7	14	4
22	瀬尾クラブ	4 - 3		5 - 5	7 - 2	5	16	10	1
23	FALCONPAPAS	5 - 1	5 - 5		4 - 4	4	14	10	2
24	Red愛	5 - 3	2 - 7	4 - 4		3	11	14	3

J	リーグ チーム名 (U15)	37	38	39	40	勝ち点	自内野	相内野	順位
37	INVINCIBLE		7 - 1	5 - 2	5 - 3	6	17	6	1
38	☆やすあきっず☆	1 - 7		3 - 6	4 - 5	0	8	18	4
39	Limit-Break福岡3rd	2 - 5	6 - 3		4 - 5	2	12	13	3
40	Red Comet	3 - 5	5 - 4	5 - 4		4	13	13	2

M	リーグ チーム名 (U15)	49	50	51	52	勝ち点	自内野	相内野	順位
49	ultra Soul		1 - 6	2 - 7	5 - 3	2	8	16	4
50	香住丘32nd	6 - 1		3 - 4	2 - 6	2	11	11	3
51	TEAMBOSS	7 - 2	4 - 3		6 - 2	6	17	7	1
52	Kutani	3 - 5	6 - 2	2 - 6		2	11	13	2

C	リーグ チーム名 (ファイター)	9	10	11	12	勝ち点	自内野	相内野	順位
9	SEIMIYA		7 - 0	0 - 6	6 - 1	4	13	7	2
10	Feujon	0 - 7		0 - 7	6 - 0	2	6	14	3
11	鳴門渦潮ハリケーン	6 - 0	7 - 0		7 - 0	6	20	0	1
12	薩摩黒	1 - 6	0 - 6	0 - 7		0	1	19	4

G	リーグ チーム名 (ファイター)	25	26	27	28	勝ち点	自内野	相内野	順位
25	神風		4 - 6	5 - 3	3 - 3	3	12	12	3
26	童楽	6 - 4		2 - 6	0 - 7	2	8	17	4
27	たらこスパ	3 - 5	6 - 2		3 - 2	4	12	9	1
28	天理ボンバーズ	3 - 3	7 - 0	2 - 3		3	12	6	2

K	リーグ チーム名 (U15)	41	42	43	44	勝ち点	自内野	相内野	順位
41	KABURED jr.		3 - 7	3 - 4	7 - 5	2	13	16	3
42	KAGAWA RISE	7 - 3		0 - 7	4 - 5	2	11	15	4
43	Re:RISE	4 - 3	7 - 0		5 - 4	6	16	7	1
44	DRAGON BALL®	5 - 7	5 - 4	4 - 5		2	14	16	2

N	リーグ チーム名 (U15)	53	54	55	56	勝ち点	自内野	相内野	順位
53	神楽		7 - 1	6 - 0	3 - 1	6	16	2	1
54	ハツキョン広島	1 - 7		5 - 4	6 - 2	4	12	13	2
55	MD nine	0 - 6	4 - 5		6 - 3	2	10	14	3
56	獅子丸	1 - 3	2 - 6	3 - 6		0	6	15	4

D	リーグ チーム名 (ファイター)	13	14	15	16	勝ち点	自内野	相内野	順位
13	Pink Panther		7 - 3	8 - 0	5 - 6	4	20	9	1
14	Monsters	3 - 7		7 - 1	4 - 5	2	14	13	3
15	Vanquish	0 - 8	1 - 7		5 - 4	2	6	19	4
16	ORCA	6 - 5	5 - 4	4 - 5		4	15	14	2

H	リーグ チーム名 (ファイター)	29	30	31	32	勝ち点	自内野	相内野	順位
29	ハツキョンS1広島		4 - 5	2 - 6	1 - 7	0	7	18	4
30	THUNDER	5 - 4		6 - 7	3 - 4	2	14	15	3
31	NEXUS.	6 - 2	7 - 6		1 - 4	4	14	12	2
32	くらわんか	7 - 1	4 - 3	4 - 1		6	15	5	1

2025年10月12日
いしかわ総合スポーツセンター



スポーツ振興基金助成事業
独立行政法人日本スポーツ振興センター